

**Manual de instruções**  
**Manual de instrucciones**  
**Operating instructions**

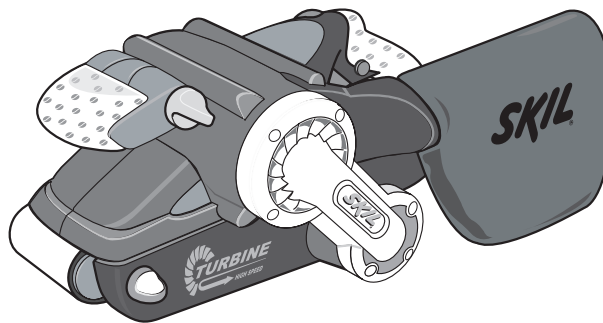

**7640**



Atenção! Leia antes de usar.  
¡Atención! Lea antes de usar.  
Attention! Read before using.

**SKIL**  
FERRAMENTAS ELÉTRICAS

**GARANTIA**  
**1**  
**ANO**

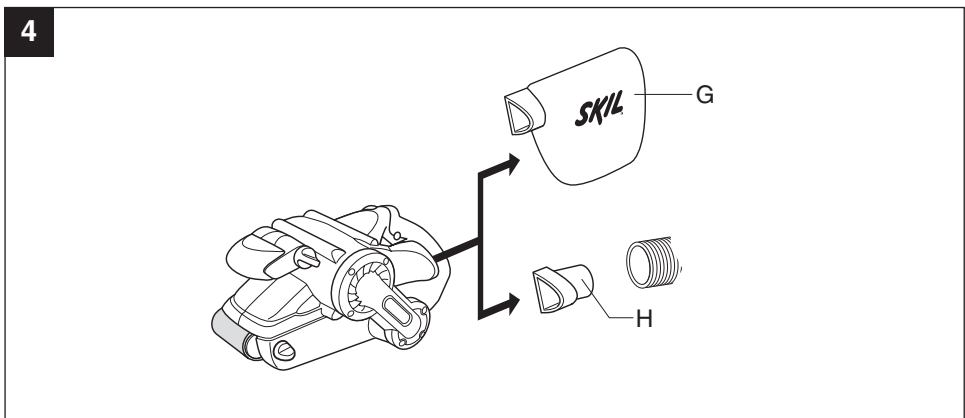
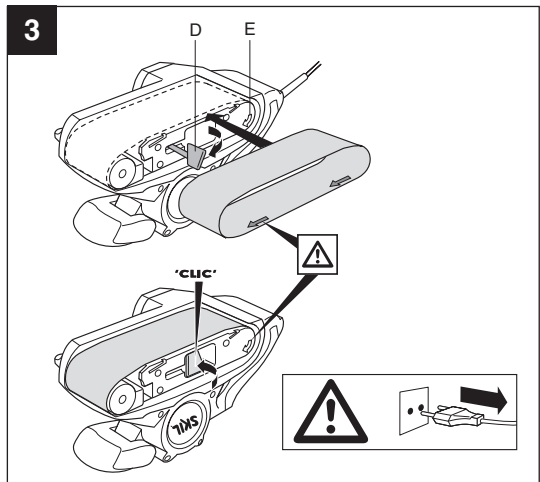
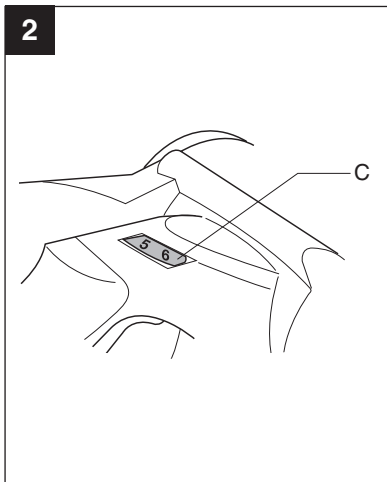
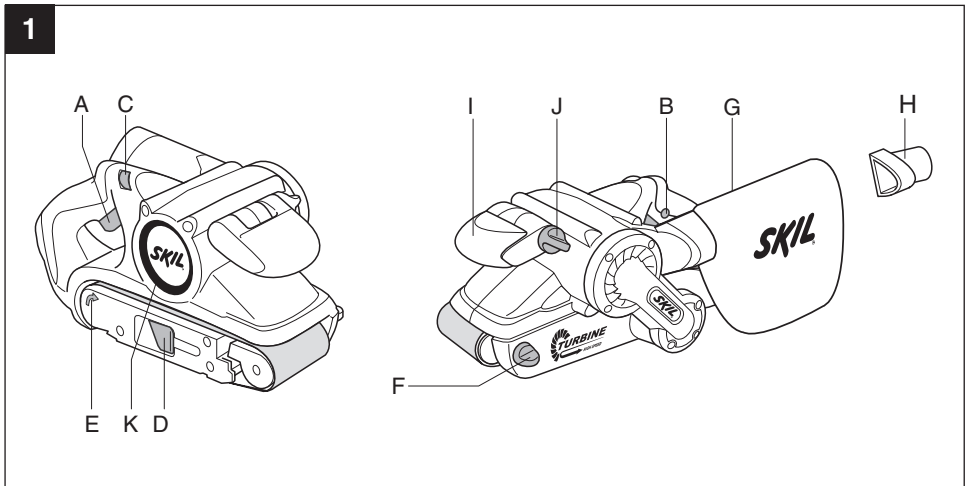

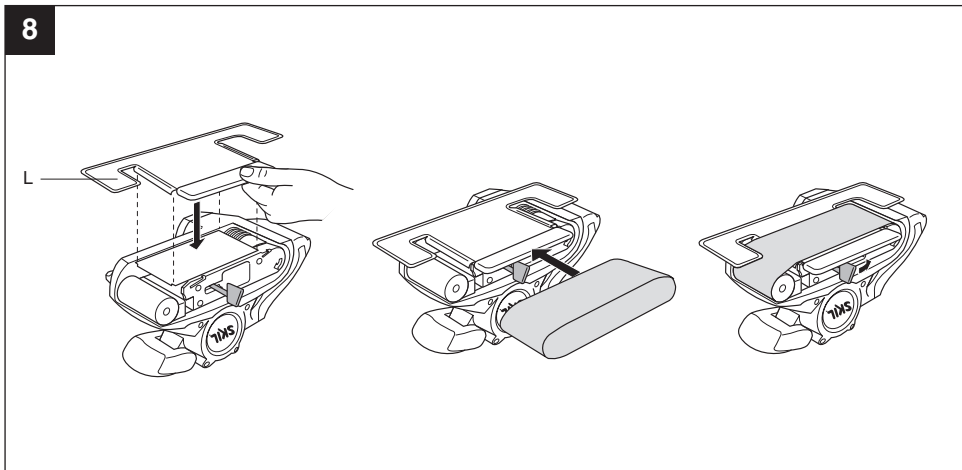
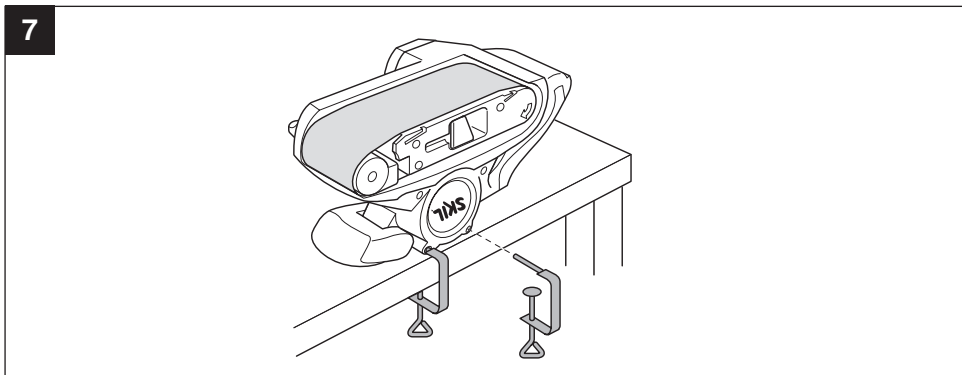
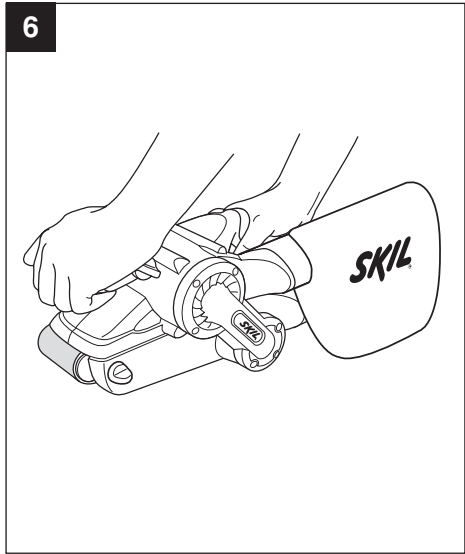
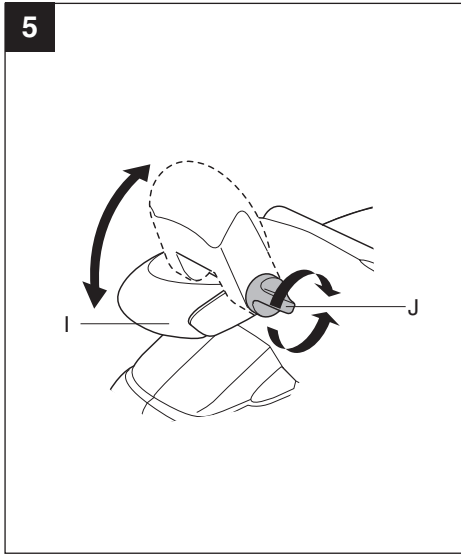



## Dados técnicos da ferramenta

P

<b>Lixadeira de cinta</b>		<b>7640</b>
Nº de tipo		F 012 764 0..
Potência nominal absorvida	[W]	900
Corrente	127 V [A]	7,5
	230 – 240 V [A]	4,0
Velocidade da cinta em vazio	[m/min]	220 – 340
Comprimento da cinta de lixa	[mm]	533
Largura da cinta de lixa	[mm]	76
Peso aprox.	[kg]	3,6
Classe de proteção		□ / II

## Elementos da ferramenta (fig. 1)

- A Interruptor para ligar/desligar
- B Botão de trava do interruptor
- C Roda de seleção de velocidade da lixa
- D Alavanca para mudar a cinta da lixadeira
- E Seta
- F Botão para regular a centragem da cinta
- G Saco recolhedor de pó
- H Adaptador para aspirador
- I Empunhadreira auxiliar
- J Botão para ajustar a empunhadreira
- K Abertura de ventilação
- L Placa da lixadeira (veja figura 8)

\* Os acessórios ilustrados e descritos nas instruções deste manual nem sempre são fornecidos com a ferramenta!

## Utilização de acordo com as disposições

A ferramenta é destinada para lixar a seco, com alta potência / velocidade variada – sobre superfícies de madeira, plástico, metal, massa plástica, assim como superfícies pintadas.

## Informações sobre ruído e vibrações

Valores de medidas de acordo com EN 50 144. O nível de ruído avaliado A da máquina é tipicamente: Nível de pressão acústica 87 dB (A). Nível de potência acústica 98 dB (A). Incerteza de medição K = 3 dB.

### ! Usar proteção auricular!

A vibração do braço e da mão é tipicamente inferior a 2,2 m/s<sup>2</sup>.

### ! ATENÇÃO

O nível de oscilações indicado neste manual foi medido de acordo com um processo normalizado pela EN 50 144 e pode ser utilizado para comparar ferramentas.

O nível de oscilações altera-se de acordo com a aplicação da ferramenta elétrica e pode, em alguns casos, alcançar um valor superior ao indicado nestas instruções. É possível que a carga de oscilações seja subestimada se a ferramenta elétrica for regularmente utilizada de maneira semelhante.

NOTA: Para uma avaliação exata da carga de oscilações durante um certo período de trabalho, também deveriam ser considerados os períodos nos quais a ferramenta está desligada ou funcionando sem estar realmente em uso. Isto pode reduzir nitidamente a carga de oscilações durante o completo período de trabalho.

## Instruções gerais de segurança



**Atenção! Leia atentamente as instruções a seguir.**



O não cumprimento de todas estas orientações poderá provocar choque elétrico, incêndio e/ou graves lesões ao usuário.

### GUARDE ESTAS INSTRUÇÕES EM LOCAL SEGURO PARA CONSULTAS FUTURAS.

O termo “ferramenta” em todos os avisos listados abaixo se refere à ferramenta alimentada através de seu cabo elétrico ou à ferramenta operada a bateria (sem cabo elétrico).

#### 1. Segurança da área de trabalho

- a) **Mantenha a área de trabalho limpa e iluminada.** *As áreas desorganizadas e escuras são um convite aos acidentes.*
- b) **Não opere ferramentas em atmosferas explosivas, como na presença de líquidos inflamáveis, gases ou poeira.** *As ferramentas criam faíscas que podem inflamar a poeira ou os vapores.*
- c) **Mantenha crianças e visitantes afastados ao operar uma ferramenta.** *As distrações podem fazer você perder o controle.*

#### 2. Segurança elétrica

- a) **O plugue da ferramenta deve ser compatível com as tomadas. Nunca modifique o plugue. Não use nenhum plugue adaptador com as ferramentas aterradas.** *Os plugues sem modificações aliados à utilização de tomadas compatíveis reduzirão o risco de choque elétrico.*
- b) **Evite o contato do seu corpo com superfícies ligadas ao terra ou aterradas, tais como tubulações, radiadores, fogões e refrigeradores.** *Há um aumento no risco de choque elétrico se o seu corpo estiver em contato com o terra ou aterramento.*
- c) **Não exponha as ferramentas à chuva ou condições úmidas.** *A água entrando na ferramenta aumentará o risco de choque elétrico.*
- d) **Não force o cabo elétrico. Nunca use o cabo elétrico para carregar, puxar ou para desconectar a ferramenta da tomada. Mantenha o cabo elétrico longe do calor, óleo, bordas afiadas ou das partes em movimento.** *Os cabos danificados ou emaranhados aumentam o risco de choque elétrico.*





- e) Ao operar uma ferramenta ao ar livre, use um cabo de extensão apropriado para uso ao ar livre. *O uso de um cabo apropriado ao ar livre reduz o risco de choque elétrico.*
- f) Se não for possível evitar o funcionamento da ferramenta elétrica em áreas úmidas, deverá ser utilizado um disjuntor de corrente de segurança. *A utilização de um disjuntor de corrente de segurança reduz o risco de um choque elétrico.*
- g) Caso haja necessidade de substituição do cabo elétrico, encaminhe a ferramenta para uma assistência técnica autorizada. *Um cabo danificado aumenta o risco de choque elétrico.*

### 3. Segurança pessoal

- a) Fique atento, olhe o que você está fazendo e use o bom senso ao operar uma ferramenta. Não use a ferramenta quando você estiver cansado ou sob a influência de drogas, álcool ou de medicamentos. *Um momento de desatenção enquanto opera uma ferramenta pode resultar em grave ferimento pessoal.*
- b) Use equipamentos de segurança. Sempre use óculos de segurança. *Equipamentos de segurança como máscara contra poeira, sapatos de segurança antiderrapantes, capacete de segurança ou protetor auricular utilizado em condições apropriadas reduzirão os ferimentos pessoais.*
- c) Evite acidente pessoal. Assegure-se de que o interruptor está na posição “desligado” antes de conectar o plugue na tomada. *Transportar a ferramenta com seu dedo no interruptor ou conectar a ferramenta com o interruptor na posição “ligado” são um convite a acidentes.*
- d) Remova qualquer chave de ajuste antes de ligar a ferramenta. *Uma chave de boca ou de ajuste unida a uma parte rotativa da ferramenta pode resultar em ferimento pessoal.*
- e) Não force além do limite. Mantenha o apoio e o equilíbrio adequado todas as vezes que utilizar a ferramenta. *Isso permite melhor controle da ferramenta em situações inesperadas.*
- f) Vista-se apropriadamente. Não use roupas demasiadamente largas ou jóias. Mantenha seus cabelos, roupas e luvas longe das peças móveis. *A roupa folgada, jóias ou cabelos longos podem ser presos pelas partes em movimento.*
- g) Se os dispositivos são fornecidos com conexão para extração e coleta de pó, assegure que estes estão conectados e usados corretamente. *O uso destes dispositivos pode reduzir riscos relacionados à poeira.*
- h) Use protetores auriculares. *Exposição a ruído pode provocar perda auditiva.*
- i) Use empunhadura auxiliar fornecida com a ferramenta. *A perda do controle pode causar danos pessoais.*

### 4. Uso e cuidados com a ferramenta

- a) Não submeta a ferramenta a esforços excessivos. Use a ferramenta correta para sua aplicação. *A ferramenta correta fará o trabalho melhor e mais seguro se utilizada para aquilo que foi projetada.*
- b) Não use a ferramenta se o interruptor não ligar e desligar. *Qualquer ferramenta que não pode ser controlada com o interruptor é perigosa e deve ser reparada.*

- c) Desconecte o plugue da tomada antes de fazer qualquer tipo de ajuste, mudança de acessórios ou armazenamento de ferramentas. *Tais medidas preventivas de segurança reduzem o risco de se ligar a ferramenta acidentalmente.*
- d) Guarde as ferramentas fora do alcance das crianças e não permita que pessoas não familiarizadas com a ferramenta ou com estas instruções operem a ferramenta. *As ferramentas são perigosas nas mãos de usuários não treinados.*
- e) Manutenção das ferramentas. Verifique o desalinhamento ou conexão das partes móveis, rachaduras e qualquer outra condição que possa afetar a operação da ferramenta. Se danificada, a ferramenta deve ser reparada antes do uso. *Muitos acidentes são causados pela falta de manutenção das ferramentas.*
- f) Mantenha ferramentas de corte afiadas e limpas. *A manutenção apropriada das ferramentas de corte com lâminas afiadas reduz a possibilidade de travamento e facilita seu controle.*
- g) Use a ferramenta, acessórios, suas partes, etc. de acordo com as instruções e da maneira designada para o tipo particular da ferramenta, levando em consideração as condições e o trabalho a ser realizado. *O uso da ferramenta em operações diferentes das designadas pode resultar em situações de risco.*

### 5. Reparos

- a) Tenha sua ferramenta reparada por uma assistência técnica autorizada e somente use peças originais. *Isso garantirá que a segurança da ferramenta seja mantida.*
- b) Em caso de desgaste das escovas de carvão, envie a ferramenta a uma assistência técnica autorizada para substituição. *Escovas de carvão fora das especificações causam danos ao motor da ferramenta.*

## Instruções de segurança para lixadeiras

- Evite danificar a ferramenta em superfícies com pregos ou parafusos; remova-os antes de começar a trabalhar.
- Mantenha sempre o cabo elétrico fora do alcance das peças rotativas da ferramenta. Sempre conduza o cabo elétrico por detrás da ferramenta.
- Quando guardar a ferramenta, certifique-se de que o motor esteja devidamente parado assim como todas as peças rotativas.
- Utilize extensões completamente desenroladas com uma capacidade de 16 Amp.
- Em caso de anomalias elétricas ou mecânicas, desligue imediatamente a ferramenta e tire o plugue da tomada.
- A SKIL só pode garantir um funcionamento perfeito da ferramenta quando utilizada com os acessórios originais.
- Esta ferramenta não deverá ser manuseada por pessoas com idade inferior a 16 anos.
- O nível de ruído durante o trabalho pode exceder 85 dB (A). Utilize protetores auriculares.
- Caso o cabo elétrico seja danificado ou cortado durante o trabalho, não toque no cabo elétrico e retire imediatamente o plugue da tomada.



- Não utilize a ferramenta caso o cabo elétrico estiver danificado. Mandê substituí-lo por pessoal qualificado.
- Certifique-se sempre de que a tensão de alimentação está de acordo com a tensão indicada na placa de identificação da ferramenta (ferramentas com a indicação de 230V ou 240V também podem ser ligadas a uma fonte de 220V).
- Esta ferramenta não é aconselhada para trabalhos em superfícies molhadas.
- **Não trabalhe material que contenha amianto. O amianto é considerado cancerígeno.**
- **Tome medidas de proteção. Se durante o trabalho houver a possibilidade de serem produzidos pós nocivos à saúde, inflamáveis ou explosivos (alguns pós são considerados cancerígenos), use uma máscara de proteção e, se possível, conecte uma aspiração de pó ou cavacos.**
- Ao lixar materiais, devido às fâscas produzidas, não use a caixa de recolhimento do pó ou o saco de pó ou o aspirador e mantenha outras pessoas e materiais combustíveis longe da área de trabalho.
- Não entre em contato com a cinta de lixa em funcionamento.
- Cintas de lixa gastas, rasgadas ou muito sujas não devem ser utilizadas.
- Use luvas protetoras, óculos de proteção, roupas justas e uma proteção para cabelos (no caso de cabelos compridos).
- **Retire sempre o plugue da tomada antes de realizar qualquer trabalho na ferramenta ou troca de acessório.**

## Empunhadreira auxiliar

A empunhadreira auxiliar móvel I (fig. 5) pode ser adaptada à posição de trabalho. Desaperte quase completamente o botão J. Ajuste a empunhadreira I para a posição desejada e aperte o botão J com firmeza.

## Aspiração de pó (fig. 4)

### Aspiração externa (acessório)

A ferramenta pode ser ligada diretamente à tomada de um aspirador universal com dispositivo de ligação por telecomando. Este começa automaticamente a funcionar, logo que a ferramenta for ligada.

O aspirador de pó deve ser apropriado para o tipo de material a ser trabalhado.

Para aspirar pós extremamente nocivos à saúde, cancerígenos e pós secos, deverá utilizar um aspirador especial.

Para a aspiração externa através de um aspirador de pó, deverá, se necessário, utilizar um adaptador de aspiração H (veja acessório). Encaixar firmemente o adaptador de aspiração ou o bocal da mangueira de aspiração (veja fig. 4).

### Aspiração própria através do saco recolhedor de pó

Para pequenos trabalhos de lixar, pode ser utilizada o saco recolhedor de pó G.

**Esvaziar regularmente o saco recolhedor de pó**, caso a sua ferramenta esteja equipada com um. Tenha muito cuidado ao esvaziá-lo, pois alguns materiais são explosivos quando em forma de pó. Misturas de partículas de pó e óleo ou água podem inflamar-se automaticamente com o decorrer do tempo.

Não utilize o saco recolhedor de pó/aspirador ao lixar metais.

## Substituição rápida das cintas de lixa (fig. 3)

Retire o plugue da tomada antes de realizar qualquer trabalho com a ferramenta.

Levante a alavanca de aperto D completamente. A cinta de lixa agora está solta e pode ser retirada.

Coloque uma nova cinta de lixa.

**A direção das setas no interior da cinta de lixa e na carcaça E da ferramenta devem coincidir.**

Coloque a alavanca de aperto D novamente na posição inicial.

Levante a ferramenta da base de trabalho e o ligue.

Regule o alinhamento de lixa com o botão de ajuste F até que a lateral da cinta de lixa percorra de forma alinhada em relação à chapa de deslizamento.

Cuidado para que a cinta de lixa não encoste na carcaça.

Controle regularmente a cinta de lixa e, se necessário, regule posteriormente com o botão de ajuste F.

Apenas guarde cintas de lixa penduradas, nunca as dobre, pois podem se tornar inutilizáveis!

## Colocando em funcionamento

**Fique atento à tensão de rede:** a tensão da fonte de corrente deve coincidir com as indicações na placa de características da ferramenta.

Ferramentas com a indicação de 230 V também podem ser operadas com 220 V.

### Ligar e desligar

Pressione o interruptor de ligar/desligar A para **colocar a ferramenta em funcionamento** e mantenha pressionado.

Para **fixar**, trave o interruptor de ligar/desligar A com o botão de fixação B enquanto estiver pressionado.

Para **desligar** a ferramenta, solte o interruptor de ligar/desligar A ou, se este estiver travado, com o botão de travamento B, pressione por instantes o interruptor de ligar/desligar B e em seguida solte-o.

### Pré-seleção do número de rotação e da cinta de lixa (fig. 2)

Com a roda de ajuste C é possível pré-selecionar a velocidade necessária da cinta, mesmo durante o funcionamento.

A velocidade da cinta depende do material e deve ser averiguada através de um ensaio prático em um pedaço de material de descarte.

## Instruções para o trabalho (fig. 6)

A remossão abrasiva e a qualidade da superfície são determinadas pela velocidade da cinta e do grão da cinta de lixa. Quanto maior a velocidade da cinta de lixa, maior o desbaste e mais fina a superfície lixada.

Trabalhe com a menor pressão de lixar possível. O peso da própria ferramenta é suficiente para uma boa remossão abrasiva. Desta forma, a cinta de lixa é poupada, a superfície da peça a ser trabalhada torna-se mais lisa e o consumo de energia é reduzido.

## Conselhos de aplicação

Coloque a ferramenta ligada sobre a peça a ser trabalhada. Trabalhe com avanço moderado e execute o processo de lixar paralelamente e com pistas de lixa sobrepostas. Lixe no sentido das fibras, pois vestígios de lixas em sentido transversal produzem efeitos de lixar incômodos.

Para lixar todas as outras superfícies, faça movimentos ovais com a ferramenta sobre o material.

Principalmente ao lixar restos de verniz, pode ocorrer que estes



restos derretam e sujem a superfície da peça a ser trabalhada e a cinta de lixa. Por este motivo, o pó de lixar deve ser aspirado de acordo como descrito na seção "Aspiração de pó".

Cintas de lixa gastas, rasgadas ou sujas podem danificar a peça a ser trabalhada. Por este motivo substitua as cintas de lixa sempre que necessário.

**Uma correia de lixar com a qual foi trabalhado metal não deve ser utilizada para outros materiais.**

Para utilizar a lixadeira numa posição estacionária, monte a ferramenta numa bancada de trabalho ou num torno (fig. 7). Instale a placa da lixadeira L (acessório SKIL) para alisar superfícies com riscos ou ranhuras e certifique-se de que está bem fixo no lugar (fig. 8).

**A placa de lixadeira L aquece durante a utilização: não toque nela antes que arrefeça.**

Nunca trabalhe madeira e metal com a mesma cinta de lixa.

Grãos de cintas de lixa recomendados:

- |        |  |
|--------|--|
| Grosso | – para remover tinta                                   |
|        | – para lixar madeira extremamente dura                 |
| Médio  | – para lixar madeira dura ou plana                     |
| Fino   | – para acabamento liso madeira                         |
|        | – para acabamentos de madeira nua                      |
|        | – para acabamento liso em superfícies com tinta antiga |

Quando trabalhar madeira dura, use diferentes grãos de lixa: Inicie o lixamento com grão grosso ou médio e para o acabamento use com grão fino

## Manutenção e conservação

**Retire o plugue da tomada antes de realizar qualquer trabalho na ferramenta.**

 Para trabalhar bem e de forma segura, mantenha sempre limpas a ferramenta e as aberturas de ventilação.

Caso a ferramenta venha apresentar falha, apesar de cuidadosos processos de fabricação e controle de qualidade, deve ser reparada em um serviço de Assistência Técnica Autorizada SKIL Ferramentas Elétricas.

Consulte nosso serviço de atendimento ao consumidor (SAC).

## Garantia

Prestamos garantia para ferramentas SKIL de acordo com as disposições gerais conforme especificado no certificado de garantia (comprovação através da nota fiscal e/ou do certificado de garantia preenchido).

A SKIL não se responsabiliza por problemas que possam advir de uso inadequado, profissional, adaptações de acessórios, dispositivos ou outros não especificados, desenvolvidos por terceiros para atender às necessidades do consumidor. Avarias provenientes de desgaste natural, sobrecarga ou má utilização não serão abrangidas pela garantia.

Em caso de reclamação de garantia, envie a máquina (**sem ser desmontada**) a um serviço de Assistência Técnica Autorizada SKIL Ferramentas Elétricas. Consulte nosso serviço de atendimento ao consumidor (SAC).

### ATENÇÃO!

As despesas com fretes e seguros correm por conta e risco do consumidor, mesmo nos casos de reclamações de garantia.

## Proteção do meio ambiente



### Reciclagem de matérias-primas em vez de eliminação de lixo.

Recomenda-se sujeitar a ferramenta, os acessórios e a embalagem a uma reutilização ecológica. Para efeitos de uma reciclagem específica, as peças de plástico dispõem de uma respectiva marcação.

## Informações

### Brasil:

#### Skil Divisão de Ferramentas Elétricas

Caixa postal 1195 - CEP 13065-900 - Campinas - SP

### SAC

São Paulo..... (11) 2126-1950

Outras localidades..... 0800 70 45446

[www.skil.com.br](http://www.skil.com.br)

Reservado o direito a modificações.





## Características técnicas

E

<b>Lijadora de banda</b>	<b>7640</b>		
Nº de art.	F 012 764 0..		
Potencia absorbida nominal	[W]	900	
Consumo	127 V	[A]	7,5
	230 – 240 V	[A]	4,0
Velocidad de la banda en vacío	[m/min]	220 – 340	
Longitud de la banda lijadora	[mm]	533	
Anchura de la banda lijadora	[mm]	76	
Peso aprox.	[kg]	3,6	
Clase de protección	□ / II		

## Elementos de la herramienta (figura 1)

- A Interruptor on/off
- B Botón de bloqueo del interruptor on/off
- C Rueda de selección de velocidad de lija
- D Palanca para cambiar la banda de lijado
- E Flecha
- F Botón para ajustar el centrado de la banda
- G Bolsa de polvo
- H Adaptador para aspirador
- I Empuñadura auxiliar
- J Botón para ajustar la empuñadura
- K Ranuras de ventilación
- L Marco de lijado (figura 8)

\* ¡Algunos de los accesorios descritos e ilustrados no vienen incluidos!

## Utilización reglamentaria

La herramienta ha sido proyectada para lijar en seco, con un elevado rendimiento en el arranque de material, superficies de madera, plástico, metal, emplastecido y superficies pintadas.

## Información sobre ruidos y vibraciones

Determinación de los valores de medición según norma EN 50 144. El nivel de ruido del aparato, en condiciones normales, determinado con un filtro A, es de: Nivel de presión 87 dB (A); Nivel de potencia acústica 98 dB (A). Inseguridad de la medición K = 3 dB.

! ¡Colocarse unos protectores auditivos!

El nivel de vibraciones típico en la mano/brazo es menor de 2,2 m/s<sup>2</sup>.

### ! ADVERTENCIA

El nivel de vibraciones indicado en estas instrucciones ha sido determinado según el procedimiento de medición fijado en la norma EN 50 144 y puede servir como base de comparación con otras herramientas.

El nivel de vibraciones puede variar de acuerdo a la aplicación respectiva de la herramienta eléctrica, pudiendo quedar en ciertos casos por encima del valor indicado en estas instrucciones. La sollicitación experimentada por las vibraciones pudiera ser mayor de lo que se supone, si la herramienta eléctrica es utilizada con regularidad de esta manera.

OBSERVACIÓN: Para determinar con exactitud la sollicitación experimentada por las vibraciones durante un tiempo de trabajo

determinado, es necesario considerar también aquellos tiempos en los que la herramienta esté desconectada, o bien, esté en funcionamiento, pero sin ser utilizada.

Ello puede suponer una disminución drástica de la sollicitación por vibraciones durante el tiempo total de trabajo.

## Instrucciones generales de seguridad para herramientas eléctricas

 ¡Atención! Lea íntegramente estas advertencias de peligro e instrucciones.



En caso de no atenerse a las advertencias de peligro e instrucciones siguientes, ello puede ocasionar una descarga eléctrica, un incendio y/o lesión grave.

## GUARDAR TODAS LAS ADVERTENCIAS DE PELIGRO E INSTRUCCIONES PARA FUTURAS CONSULTAS.

El término "herramienta eléctrica" empleado en las siguientes advertencias de peligro se refiere a herramientas eléctricas de conexión a la red (con cable de red) y a herramientas eléctricas accionadas por acumulador (o sea, sin cable de red).

### 1. Seguridad del puesto de trabajo

- a) **Mantenga el área de trabajo limpia e iluminada.** Las áreas desorganizadas y oscuras son una invitación a los accidentes.
- b) **No opere herramientas en atmósferas explosivas, como en la presencia de líquidos inflamables, gases o polvo.** Las herramientas generan chispas que pueden inflamar el polvo o los vapores.
- c) **Mantenga a los niños y visitantes alejados al operar una herramienta.** Las distracciones pueden hacerlo perder el control.

### 2. Seguridad eléctrica

- a) **Los clavijas de la herramienta deben ser compatibles con los enchufes. Nunca modifique la clavija. No use ninguna clavija adaptadora con las herramientas con conexión a tierra.** Los clavijas sin modificaciones aunadas a la utilización de enchufes compatibles reducen el riesgo de choque eléctrico.
- b) **Evite que su cuerpo toque superficies en contacto con**







la tierra o con conexión a tierra, tales como tuberías, radiadores, hornillos y refrigeradores. Hay un aumento del riesgo de choque eléctrico si su cuerpo está en contacto con la tierra o con una conexión a tierra.

- c) **No exponga la herramienta a la lluvia o a condiciones húmedas.** Al entrar agua en la herramienta aumenta el riesgo de choque eléctrico.
- d) **No fuerce el cable eléctrico.** Nunca use el cable eléctrico para cargar, jalar o para desconectar la herramienta del enchufe. Mantenga el cable eléctrico lejos del calor, óleo, bordes afilados o de partes en movimiento. Los cables dañados o enredados aumentan el riesgo de choque eléctrico.
- e) **Al operar una herramienta al aire libre, use un cable de extensión apropiado para ese caso.** El uso de un cable apropiado al aire libre reduce el riesgo de choque eléctrico.
- f) **Si fuese imprescindible utilizar la herramienta eléctrica en un entorno húmedo, es necesario conectarla a través de un fusible diferencial.** La aplicación de un fusible diferencial reduce el riesgo a exponerse a una descarga eléctrica.
- g) **En caso de que eso que tiene la necesidad de la sustitución de la manija eléctrica debe dirigir la herramienta para un taller de servicio autorizado técnico de herramientas eléctricas.** Los cables dañados o enredados aumentan el riesgo de choque eléctrico.

### 3. Seguridad personal

- a) **Esté atento, observe lo que está haciendo y use el sentido común al operar una herramienta.** No use la herramienta cuando esté cansado o bajo la influencia de drogas, alcohol o de medicamentos. Un momento de distracción mientras opera una herramienta puede causar graves heridas.
- b) **Use equipos de seguridad.** Siempre use gafas de seguridad. Equipos de seguridad como máscara contra polvo, zapatos de seguridad antideslizantes, casco de seguridad o protector auricular usados en condiciones apropiadas reducirán lesiones.
- c) **Evite accidentes al comenzar.** Asegúrese que el interruptor esté en la posición de apagado antes de conectar la clavija en el enchufe. Cargar la herramienta con el dedo en el interruptor o conectar la herramienta con el interruptor en la posición "encendido" son una invitación a los accidentes.
- d) **Retire cualquier llave de ajuste antes de encender la herramienta.** Una llave de boca o de ajuste unida a una parte rotativa de la herramienta puede causar heridas.
- e) **No fuerce más que el límite.** Mantenga el apoyo y el equilibrio adecuado todas las veces que utilice la herramienta. Esto permite un mejor control de la herramienta en situaciones inesperadas.
- f) **Vístase apropiadamente.** No use ropas demasiado sueltas o joyas. Mantenga su cabello, ropas y guantes lejos de las partes móviles. La ropa holgada, joyas o cabello largo pueden ser aprisionadas por las partes en movimiento.
- g) **Si los dispositivos poseen conexión para la extracción y colección de polvo, asegúrese que los mismos están conectados y se utilicen correctamente.** El uso de es-

tos dispositivos puede reducir riesgos relacionados con el polvo.

- h) **Utilice protectores auditivos.** La exposición a ruido puede provocar pérdida auditiva.
  - i) **Use los puños auxiliares suministrados con la herramienta.** La pérdida del control puede causar daños.
- ### 4. Uso y cuidados con la herramienta
- a) **No fuerce la herramienta.** Use la herramienta correcta para su aplicación. La herramienta correcta hará el trabajo mejor y con más seguridad si se utiliza para aquello para lo que se proyectó.
  - b) **No use la herramienta si el interruptor no enciende o no se apaga.** Cualquier herramienta que no puede controlarse con el interruptor es peligrosa y debe repararse.
  - c) **Desconecte la clavija del enchufe antes de hacer cualquier tipo de ajuste, cambio de accesorios o al guardar la herramienta.** Tales medidas preventivas de seguridad reducen el riesgo de conectar la herramienta accidentalmente.
  - d) **Guarde las herramientas fuera del alcance de los niños y no permita que personas no familiarizadas con ellas o con estas instrucciones operen la mismas.** Las herramientas son peligrosas en las manos de usuarios no entrenados.
  - e) **Mantenimiento de las herramientas.** Cheque la desalineación y ligaduras de las partes móviles, cuarteaduras y cualquier otra situación que pueda afectar la operación de la herramienta. Si está dañada, la herramienta debe repararse antes de su uso. Muchos accidentes son causados por mantenimiento insuficiente de las herramientas.
  - f) **Mantenga las herramientas de corte afiladas y limpias.** El mantenimiento apropiado de las herramientas de corte con hojas afiladas reduce la posibilidad de trabarse y facilita su control.
  - g) **Use la herramienta, accesorios, sus partes etc., de acuerdo con las instrucciones y de la manera designada para el tipo particular de la herramienta, considerando las condiciones y el trabajo a ejecutarse.** El uso de la herramienta en operaciones diferentes de las designadas puede resultar en situaciones de riesgo.

### 5. Reparaciones

- a) **Las reparaciones de su herramienta deben efectuarse por un agente calificado y que solamente use partes originales.** Esto irá a garantizar que la seguridad de la herramienta se mantenga.
- b) **En caso de necesidad de sustitución de los carbones debe dirigir la herramienta para un taller de servicio autorizado técnico de herramientas eléctricas.** Carbones fuera de especificación danifica el motor de la herramienta.

### Instrucciones de seguridad para lijadoras

- Evite los daños que puedan causar los tornillos, clavos y otros objetos sobre la pieza de trabajo; quítelos antes de empezar el trabajo.
- Cuides siempre de que el cable eléctrico está alejado de las partes móviles de su herramienta; mantener el cable detrás de la herramienta.
- Ponga atención al guardar su herramienta de que el motor





está apagado y las partes móviles están parados enrollados y seguros, con una capacidad de 16 Amp.

- En caso de interferencias eléctricas o mecánicas se deben parar inmediatamente la herramienta y sacar el enchufe del contacto.
- SKIL únicamente puede garantizar un funcionamiento correcto de la herramienta al emplear accesorios originales.
- Es recomendable que esta herramienta no se debe ser manejada por personas menores de la edad de 16 años.
- El nivel de ruido, con la herramienta trabajando, podrá sobrepasar 85 dB (A); usar protectores auditivos.
- Si llega a dañarse o cortarse el cable eléctrico durante el trabajo, no tocar el cable, sino extraer inmediatamente el enchufe de la red.
- No utilizar la herramienta cuando el cable esté dañado; hágallo cambiar por una persona calificada.
- Compruebe siempre que la tensión de alimentación es la misma que la indicada en la placa de características de la herramienta (las herramientas de 230V o 240V pueden conectarse también a 220V).
- Esta herramienta no es adecuada para lijar con agua.
- **No trabaje materiales que contengan amianto** (el amianto es cancerígeno).
- **Tome unas medidas de protección adecuadas si al trabajar pudiera generarse polvo combustible, explosivo, o nocivo para la salud** (ciertos tipos de polvo son cancerígenos); colóquese una mascarilla antipolvo y, si su herramienta viene equipada con la conexión correspondiente, utilice además un equipo de aspiración adecuado.
- Al lijar metal se generen chispas; no utilizar la caja de polvo/la bolsa de polvo/el aspirador y mantenga a otras personas y materiales combustibles alejados de la zona de trabajo.
- Evitar el contacto con la banda de lijado en marcha.
- No utilizar bandas de lijado desgastadas, desgarradas o excesivamente embazadas.
- Llevar guantes protectores, gafas de protección, vestimenta ceñida al cuerpo y protección adecuada para pelo largo.
- **Desenchufar siempre la herramienta antes de realizar cualquier ajuste o cambiar algún accesorio.**

### Empuñadura adicional (figura 5)

La empuñadura adicional abatible I puede adaptarse a la posición de trabajo deseada.

Afloje el botón J casi completamente ajuste la empuñadura I a la posición deseada apriete el botón J firmemente.

### Aspiración de polvo (figura 4)

#### Aspiración externa (accesorio)

La herramienta puede conectarse directamente a la toma de corriente de un aspirador universal con conexión automática a distancia. Éste se pone en marcha automáticamente al conectar la herramienta.

El aspirador debe ser el adecuado al material a trabajar.

En caso de extraer polvo seco nocivo para la salud o incluso cancerígeno, debe emplearse un aspirador especial.

Para aspirar el polvo producido con un aspirador puede que sea necesario tener que utilizar un adaptador H para aspiración de polvo. Insertar firmemente el adaptador para aspiración de polvo, o bien, el racor de la manguera de aspiración.

#### Aspiración propia con la bolsa colectora de polvo

Para pequeños trabajos de lijado puede emplearse la bolsa colectora de polvo G.

Si su herramienta viene equipada con una bolsa colectora de

polvo **éste deberá vaciarse periódicamente.**

Tenga especial cuidado al eliminar el polvo, puesto que ciertos materiales en forma de polvo pueden ser explosivos. La mezcla de partículas de polvo con aceite o agua puede llegar a inflamarse por sí misma. No utilice la caja de polvo/la bolsa de polvo/el aspirador cuando lije metal.

### Cambio de la banda lijadora (figura 3)

Antes de cualquier manipulación en la herramienta extraer el enchufe de la red.

Abatir completamente hacia afuera la palanca de fijación D. Con ello se destensa completamente la banda lijadora y puede retirarse.

Montar una banda lijadora nueva.

**La dirección de la flecha en la cara interior de la banda lijadora y aquella en la carcasa de la herramienta deben coincidir.**

Abatir la palanca de fijación D a su posición inicial.

Sujetar la herramienta de manera que la banda no toque en ningún lado, y conectarlo. Regular el curso de la banda con el botón de reglaje F hasta que el borde de la banda lijadora quede enrasado con la chapa de deslizamiento.

Observar que la banda lijadora no alcance a rozar la carcasa. Verificar periódicamente el curso de la banda y corregirlo con el botón de reglaje F si fuese necesario.

Guardar solamente las bandas lijadoras colgándolas, sin doblarlas, ya que si no quedarían inservibles.

### Puesta en servicio

**Cerciorarse de que la tensión de la red sea correcta:** La tensión de alimentación debe coincidir con las indicaciones en la placa de características de la herramienta. Las herramientas marcadas con 230 V pueden funcionar también a 220 V.

#### Conexión y desconexión

Para la **puesta en marcha** de la herramienta presionar y mantener accionado el interruptor de conexión/desconexión A.

Para **enclavar** el interruptor de conexión/desconexión A mantenerlo apretado, y presionar el botón de enclavamiento B.

Para **desconectar** la herramienta soltar, o presionar brevemente y soltar, en caso de estar fijado con el botón de retención B, el interruptor de conexión/desconexión A.

#### Preselección de las revoluciones y de la banda lijadora (figura 2)

Con la rueda de ajuste C puede seleccionarse la velocidad de banda deseada, incluso con la herramienta en funcionamiento.

La velocidad de banda requerida depende del material a trabajar y debe determinarse probando en uno material sobrante.

### Instrucciones de trabajo (figura 6)

El rendimiento en el arranque de material y la calidad de acabado de la superficie dependen de la velocidad de la banda y del grano de la banda lijadora. Cuanto mayor sea la velocidad de banda, tanto mayor es el arranque de material y más fino es el acabado de la superficie.

Trabajar con una presión de aplicación reducida; el propio peso de la herramienta basta para conseguir un buen rendimiento en el arranque de material.

Además de preservar la banda lijadora, se obtiene una superficie más lisa y además se reduce el consumo de energía.





## Consejos de aplicación

Aproximar la herramienta en funcionamiento a la pieza a trabajar. Trabajar con un avance moderado e ir lijando franjas paralelas de manera que se solapen. Lijar en el sentido de la fibra, ya que de lo contrario la superficie quedaría marcada con estrías. Para lijar otro tipo de superficies mueva la herramienta sobre el material con movimientos ovales.

Especialmente al lijar pintura puede ocurrir que el polvo se ponga pastoso con el calor generado al trabajar y ensucie la superficie de la pieza de trabajo y la banda lijadora. Por ello, debe aspirarse el polvo producido al trabajar según se indica en el párrafo "Aspiración de polvo".

Las bandas lijadoras gastadas por el uso, embazadas, o desgarradas, pueden llegar a dañar la pieza de trabajo. Por ello, sustituir a tiempo las bandas lijadoras.

Para utilizarla de manera estacionaria, sujete la herramienta a la mesa de trabajo o al tornillo de banco (figura 7). Monte el marco de lijado L (accesorio SKIL) para igualar superficies sin arañazos ni surcos, y asegúrese de que esté bien sujeto (figura 8).

**! El marco de lijado L se calienta durante su uso; no lo toque hasta que se haya enfriado**

No tratar jamás madera y metal con la misma banda de lijado.

Grano recomendado de las bandas de lijado:

- |       |   |
|-------|---|
| Basto | – para quitar pintura                             |
|       | – para lijar madera muy basta                     |
| Medio | – para lijar madera en crudo o lisa               |
| Fino  | – para pulir madera                               |
|       | – para acabado de madera no pintada               |
|       | – para el pulido de superficies con pintura vieja |

Utilice diferentes granos de lija si la superficie a trabajar es basta:

– empiece con el grano basto o medio

– acabe con grano fino

## Mantenimiento y limpieza

**Antes de cualquier manipulación en la herramienta extraer la enchufe de la red.**

 Mantener siempre limpias la herramienta y las rejillas de refrigeración para poder trabajar con seguridad.

Si a pesar de los esmerados procesos de fabricación y control de la calidad, la máquina llegase a averiarse, la reparación deberá encargarse a un taller de servicio autorizado Servicio Técnico SKIL de Herramientas Eléctricas.

## Garantía

Para las herramientas SKIL concedemos una garantía de acuerdo con las prescripciones legales específicas de cada país (comprobación a través de la factura o albarán de entrega).

Están excluidos de garantía los daños ocasionados por desgaste natural, sobrecarga o manejo inadecuado. Las reclamaciones únicamente pueden considerarse si la máquina se evita **sin desmontar** al suministrador de la misma o a un Servicio Técnico SKIL de Herramientas Eléctricas.

**¡ATENCIÓN!**

**Los gastos de flete y seguro están por cuenta del cliente, aunque para reclamaciones de garantía.**

## Protección de medio ambiente

**Recuperación de materias primas en lugar de producir desperdicios.**



La herramienta, los accesorios y el embalaje deberán someterse a un proceso de recuperación que respete el medio ambiente.

Para efectuar un reciclaje selectivo se han identificado las piezas de plástico.

## Servicio

<b>Argentina</b>	
Robert Bosch Argentina .....	0810 555 2020
<b>Bolivia</b>	
HANSA .....	2 149 857
<b>Chile</b>	
EMASA .....	2 520 3148 / 2 520 3107
<b>Colombia</b>	
INNOVATEQ .....	1 658 1400
<b>Costa Rica</b>	
COMERCIAL INTACO .....	211 1737 / 211 1736
<b>Ecuador</b>	
ELECTRO DIESEL GUAYAQUIL .....	4 200 500
<b>El Salvador</b>	
HEACSA .....	2 221 0666
<b>Guatemala</b>	
CHIPS .....	(502) 2230-0549 / (502) 2230-1042
<b>Honduras</b>	
CHIPS .....	556 9781
<b>México</b>	
Robert Bosch México .....	55 5284 3062
<b>Nicaragua</b>	
MADINISA .....	249 8152 / 249 8153
<b>Panamá</b>	
ZENTRUM .....	229 2800
<b>Paraguay</b>	
CHISPA .....	21 553 315
<b>Peru</b>	
AUTOREX .....	1 475 5453
<b>Republica Dominicana</b>	
MACISA .....	412 5255 / 683 2167
<b>Uruguay</b>	
EPICENTRO .....	200 6225
<b>Venezuela</b>	
Robert Bosch Venezuela .....	212 207 4511

Reservado el derecho de modificaciones.





## Tool Specifications

GB

<b>Belt sander</b>	<b>7640</b>		
Article number	F 012 764 0..		
Rated power input	[W]	900	
Amperage	127 V	[A]	7,5
	230 – 240 V	[A]	4,0
No-load belt speed	[m/min]	220 – 340	
Length of sander belt	[mm]	533	
Width of sander belt	[mm]	76	
Weight	[kg]	3,6	
Protection class	□ / II		

## Tool elements (see figure 1)

- A On/off switch
- B Knob for locking on/off switch
- C Sanding speed selection wheel
- D Lever for changing sanding belt
- E Arrow
- F Knob for adjusting belt centering
- G Dustbag (7640)
- H Vacuum cleaner adapter
- I Auxiliary handle
- J Knob for adjusting auxiliary handle
- K Ventilation slots
- L Sanding frame (see figure 8)

\* Not all of the accessories illustrated or described are included as standard delivery.

## Intended use

The machine is intended for dry sanding of wood, plastic, metal, filler and coated surfaces – at high removal rates.

## Noise/vibration information

Measured values determined according to EN 50 144.

Typically the A-weighted noise levels of the machine are: sound pressure level 87 dB (A); sound power level 98 dB (A). Measurement uncertainty K = 3 dB.

### ! Wear hearing protection!

The typical hand/arm vibration is below 2,2 m/s<sup>2</sup>.

### ! WARNING

The vibration emission level given in this information sheet has been measured in accordance with a standardised test given in EN 50 144 and may be used to compare one tool with another.

The vibration emission level will vary because of the ways in which a power tool can be used and may increase above the level given in this information sheet. This could lead to a significant underestimate of exposure when the tool is used regularly in such a way.

NOTE: To be accurate, an estimation of the level of exposure to vibration experienced during a given period of work should also take into account the times when the tool is switched off and when it is running but not actually doing the job. This may significantly reduce the exposure level over the total working period.

## General power tool safety instructions



**WARNING! Read all safety warnings and all instructions.**



Failure to follow the warnings and instructions may result in electric shock, fire and/or serious injury.

**Save all warnings and instructions for future reference.**

The term “power tool” in the warnings refers to your mains-operated (corded) power tool or battery-operated (cordless) power tool.

### SAVE THESE INSTRUCTIONS

#### 1. Work area safety

- a) **Keep work area clean and well lit.** *Cluttered and poorly lit areas can result in accidents.*
- b) **Do not operate power tools in the presence of flammable liquids, gases or dust.** *Power tools create sparks which may ignite the dust or fumes.*
- c) **Keep children and bystanders away while operating a power tool.** *Distractions can cause you to lose control.*

#### 2. Electrical safety

- a) **Power tool plugs must match the outlet. Never modify the plug in any way. Do not use any adapter plugs with earthed (grounded) power tools.** *Unmodified plugs and matching outlets will reduce risk of electric shock.*
- b) **Avoid body contact with earthed or grounded surfaces such as pipes, radiators and refrigerators.** *There is an increased risk of electric shock if your body is earthed or grounded.*
- c) **Do not expose power tools to rain or wet conditions.** *Water entering a power tool will increase the risk of electric shock.*
- d) **Do not misuse the cord. Never use the cord for carrying, pulling or unplugging the power tool. Keep cord away from heat, oil, sharp edges or moving parts.** *Damaged or entangled cords increase the risk of electric shock.*
- e) **When operating a power tool outdoors, use an extension cord suitable for outdoor use.** *Use of a cord suitable for outdoor use reduces the risk of electric shock.*





- f) If it is not possible to avoid the use of the power tool in humid or wet areas, use a residual current device (RCD) protected supply. *Use of an RCD reduces the risk of electric shock.*
- g) In case of change need or substitution of the electric cable, it should be made by an authorized and qualified technical service. *A damaged cable increases the risk of electric shock.*

### 3. Personal safety

- a) Stay alert, watch what you are doing and use common sense when operating a power tool. Do not use a power tool while if you are tired or under the influence of drugs, alcohol or medication. *A moment of inattention while operating power tools may result in serious personal injury.*
- b) Use safety equipment. Always wear eye protection. *Safety equipment such as dust mask, non-skid safety shoes, hard hat, or hearing protection used for appropriate conditions will reduce personal injuries.*
- c) Avoid accidental starting. Ensure the switch is in the off-position before plugging in. *Carrying power tools with your finger on the switch or plugging in power tools that are switches on invite accidents.*
- d) Remove any adjusting key or wrench before switching on the power tool. *A wrench or a key left attached to a rotating part of the power tool may result in personal injury.*
- e) Do not overreach. Keep proper footing and balance at all times. *This enables better control of the power tool in unexpected situations.*
- f) Dress properly. Do not wear loose clothing or jewelry. Keep your hair, clothing and gloves away from moving parts. *Loose clothes, jewellery or long hair can be caught in moving parts.*
- g) If devices are provided for the connection of dust extraction and collection facilities, ensure these are connected and properly used. *Use of these devices can reduce dust related hazards.*
- h) Use ear protectors. *Exposure to noise can cause hearing loss.*
- i) Use auxiliary handles supplied with the tool. *Loss of control can cause personal injury.*

### 4. Power tool use and care

- a) Do not force the power tool. Use the correct power tool for your application. *The correct power tool will do the job better and safer.*
- b) Do not use the power tool if the switch does not turn it on and off. *Any power tool that cannot be controlled with the switch is dangerous and must be repaired.*
- c) Disconnect the plug from the power source and/or the battery pack from the power tool before making any adjustments, changing accessories, or storing power tools. *Such preventive safety measures reduce the risk of starting the power tool accidentally.*
- d) Store idle power tools out of the reach of children and do not allow persons unfamiliar with the power tool or these instructions to operate the power tool. *Power tools can cause injuries in the hands of untrained users.*

- e) Maintain power tools. Check for misalignment or binding of moving parts, breakage of parts and any other condition that may affect the power tools operation. *If damaged, have the power tool repaired before use. Accidents are caused by poorly maintained power tools.*

- f) Keep cutting tools sharp and clean. *Properly maintained cutting tools with sharp cutting edges are less likely to bind and are easier to control.*

- g) Use the power tool, accessories and tool bits etc. in accordance with these instructions and in the manner intended for the particular type of power tool, taking into account the working conditions and the work to be performed. *Use of the power tool for operations different from those intended could result in injuries.*

### 5. Service

- a) Have your power tool serviced by a qualified repair person using only identical replacement parts. *This will ensure that the safety of the power tool is maintained.*

- b) The substitution of the electric cable of the power tool should be accomplished by an authorized and qualified technical service. *Brushes out of specification can cause damages to the motor of the power tool.*

## Safety instructions for sanders

- Avoid damage that can be caused by screws, nails and other elements in your workpiece; remove them before you start working.
- Always keep the cord away from moving parts of the tool; direct the cord to the rear away from the tool.
- When you put away the tool, switch off the motor and ensure that all moving parts have come to a complete standstill.
- Use completely unrolled and safe extension cords with a capacity of 16 Amps (U.K. 13 Amps).
- In case of electrical or mechanical malfunction, immediately switch off the tool and disconnect the plug.
- SKIL can assure flawless functioning of the tool only when original accessories are used.
- This tool should not be used by people under the age of 16 years.
- The noise level when working can exceed 85 dB (A); wear ear protection.
- If the cord is damaged or cut through while working, do not touch the cord, but immediately disconnect the plug.
- Never use tool when cord is damaged; have it replaced by a qualified person.
- Always check that the supply voltage is the same as the voltage indicated on the nameplate of the tool (tools with a rating of 230V or 240V can also be connected to a 220V supply).
- This tool is not suitable for wet sanding.
- Do not work materials containing asbestos (asbestos is considered carcinogenic).
- Take protective measures when during work dust can develop that is harmful to one's health, combustible or explosive (some dusts are considered carcinogenic); wear a dust mask and work with dust/chip extraction when connectable.
- When sanding metal, sparks are generated; do not use dustbox/dustbag/vacuum cleaner and keep other persons and combustible material from work area.
- Do not touch the running sanding belt.
- Do not continue to use worn, torn or heavily clogged sanding belts.



- Wear protective gloves, safety glasses, close-fitting clothes and hair protection (for long hair).
- **Always disconnect plug from power source before making any adjustment or changing any accessory.**

#### WHEN CONNECTING NEW 3-PIN PLUG (U.K. ONLY):

- Do not connect the blue (= neutral) or brown (= live) wire in the cord of this tool to the earth terminal of the plug.
- If for any reason the old plug is cut off the cord of this tool, it must be disposed of safely and not left unattended.

#### Auxiliary handle (see figure 5)

The auxiliary handle **I** can be adjusted to suit the working position:

- loosen knob **J** almost completely
- adjust handle **I** to desired position tighten knob **J** firmly

#### Dust extraction (see figure 4)

##### External dust extraction (accessory)

The machine can be plugged directly into the receptacle of an all-purpose vacuum cleaner with remote starting control. The vacuum cleaner starts automatically when the machine is switched on.

The vacuum cleaner must be suitable for the material to be worked.

When vacuuming dry dust that is especially detrimental to health or carcinogenic, use a special vacuum cleaner.

For external dust extraction with a vacuum cleaner, an extraction adapter must be used as required. Insert extraction adapter and vacuum connection firmly.

##### Dust extraction with an attached dustbag

For small sanding jobs, a dustbag **G** can be used. If your tool is equipped with a dustbag, **empty it frequently and after completion of sanding.**

Be particularly careful when disposing of dust, as materials in fine particle form may be explosive.

Do not throw sanding dust on an open fire. Spontaneous combustion may in time, result from mixture of oil or water with dust particles.

Do not use dustbag/vacuum cleaner when sanding metal.

#### Changing the Sanding Belt (see figure 3)

Before any work on the machine itself, pull the mains plug.

Swivel out the clamping lever **D** fully. The sanding belt is now loose and can be taken off.

Mount a new sanding belt.

**The arrows on the inside of the sanding belt and the machine housing should indicate the same direction.**

Swivel the clamping lever **D** back again to its original position.

Lift the machine from where it is lying and switch it on. Correct the position of the belt by pressing the adjusting knob **F** until the edge of the sanding belt runs flush with the backing plate.

Make sure that the sanding belt does not rub into the housing. Check the position of the sanding belt regularly and if necessary, correct it again using the adjusting knob **F**.

Store sanding belts only hanging; avoid creasing, as this makes the belts unusable!

#### Starting operation

**Observe correct mains voltage:** The voltage of the power source must agree with the voltage specified on the nameplate of the machine. Equipment marked with 230 V can also be connected to 220 V.

#### Switching On and Off

To **start** the machine, press the On/Off switch **A** and keep it depressed.

**Lock** the pushed On/Off switch **A** by pressing the lock-on button **B**.

To **switch off** the machine, release the On/Off switch **A** or, when locked on with the lock-on button **B**, briefly press the On/Off switch **A** and then release.

#### Speed and Sanding Belt Pre-selection (see figure 2)

The necessary belt speed can be pre-selected with thumbwheel **C**, even during operation.

The required belt speed depends on the material being sanded and is to be determined by practical testing.

#### Operating Instructions (see figure 6)

Removal rate and surface quality are determined by the speed and grade of the sanding belt. The higher the belt speed, the more material is removed and the finer the sanded surface.

Work using the least possible sanding pressure; the machine's own weight is sufficient for a good sanding performance. This gives longer life to the sanding belt, makes the workpiece surface smoother and reduces the energy consumption.

#### Application Advice

Apply the machine to the workpiece only when switched on. Work with moderate feed and carry out the sanding with parallel and overlapping strokes. Sand in the direction of the grain; sanding across the grain produces an uneven sanding effect.

For sanding all other surfaces move the tool in oval movements over the material.

Particularly when sanding coats of varnish, it is possible that these melt and smear the surface of the workpiece and the sanding belt. Therefore sanding dust must be extracted as described under "Dust Extraction".

Worn, clogged or torn sanding belts can damage the workpiece. The sanding belts should therefore be changed in good time.

**! A sanding belt used for sanding metal should not be used for other materials.**

For stationary use mount tool on workbench or vice (see figure 7) Mount sanding frame **L** (SKIL accessory) for equalizing surfaces without scratches or grooves, and ensure it is in place securely (see figure 8).

**Sanding frame **L** becomes hot during use; do not touch it before it has cooled down.**

Never use the same sanding belt for wood and metal.

Recommended sanding belts grits:

- |        |                                       |
|--------|---------------------------------------|
| Coarse | – for removing paint                  |
|        | – for sanding of extremely rough wood |
| Medium | – for sanding of rough or plain wood  |

- Fine
  - for smoothing of wood
  - for finishing of bare wood
  - for smoothing surfaces with old paint

Use different grit sizes when the working surface is rough:

- start sanding with coarse or medium grit
- finish with fine grit

## Maintenance and Cleaning

**Before any work on the machine itself, pull the mains plug.**



For safe and proper working, always keep the machine and the ventilation slots clean.

If the machine should fail despite the rigorous manufacturing and testing procedures, repair should be carried out by an authorized customer services center for SKIL power tools.

## Guarantee

We guarantee SKIL appliances in accordance with statutory/country-specific regulations (proof of purchase by invoice or delivery note).

Damage attributable to normal wear and tear, overload or improper handling will be excluded from the guarantee.

In case of complaint please send the machine, **undismantled**, to your dealer or the SKIL Service Center for Electric Power Tools.

### Warning!

Freight and insurance costs are charged to the client, even for warranty claims.

## Environmental Protection

**Recycle raw materials instead of disposing as waste.**



The machine, accessories and packaging should be sorted for environmental-friendly recycling.

The plastic components are labeled for categorized recycling.

**Subject to change without notice.**

# Certificado de Garantia\*

7640 (F 012 7640..)

Nome do comprador	Série nº
Endereço	Tipo nº
Data da venda	Nota fiscal
Nome do vendedor	Carimbo da firma

## Prescrições de garantia

1. As ferramentas elétricas são garantidas contra eventuais defeitos de montagem ou de fabricação devidamente comprovados.
2. Esta garantia é válida por 12 meses, contados a partir da data de fornecimento ao usuário, sendo 3 meses o prazo de garantia legal (C.D.C) e mais 9 meses concedidos pelo fabricante.
3. Dentro do período de garantia, as peças ou componentes que comprovadamente apresentarem defeitos de fabricação serão consertados ou (conforme o caso) substituídos gratuitamente por qualquer Oficina Autorizada SKIL, contra a apresentação do "Certificado de Garantia" preenchido e/ou da fatura respectiva.

## Não estão incluídos na garantia

4. Os defeitos originados de:
  - 4.1 Uso inadequado da ferramenta;
  - 4.2 Instalações elétricas deficientes;
  - 4.3 Ligação da ferramenta elétrica em rede elétrica inadequada;
  - 4.4 Desgaste natural;
  - 4.5 Desgaste oriundo de intervalos muito longos entre as revisões;
  - 4.6 Estocagem incorreta, influência do clima, etc.

## Cessa a garantia

5. Se o produto for modificado ou aberto por terceiros; se não tiverem sido montadas peças fabricadas por terceiros; ou ainda, se o produto tiver sido consertado por pessoas não autorizadas.
6. Se a máquina for aberta enquanto ainda se encontrar em período de garantia.

\* Este certificado de garantia é válido somente para o Brasil.

# SKIL

Divisão de Ferramentas Elétricas  
Via Anhangüera, km 98  
CEP 13065-900 – Campinas – SP

Impresso na China

**F 000 622 231 (10/06)**

# SAC

Serviço de Atendimento  
ao Consumidor SKIL

Grande São Paulo  
**(11) 2126 1950**

Demais localidades  
**0800 70 45446**

Solamente para Brasil  
Only in Brazil